

Wijzigingen 8e druk WR

Gebaseerd op:

- IAAF Helsinki 2005 en Osaka 2007
- WMA- en IPC-aanpassingen
- Wijzigingen Atletiekunie
- Redactionele aanpassingen

Totaal meer dan 300 wijzigingen - een selectie-

Art. 125 Scheidsrechters

Twee nieuwe functies benoemd:

- Startscheidrechter;
- Scheidsrechter call room.

Art. 146 Protesten en beroep

Nederlandse bepaling:

- Scheidsrechter moet beslissing genomen hebben voordat jury d'appel een protest in behandeling neemt.

Art. 147 Gelijktijdige deelname mannen en vrouwen

Onder voorwaarden toegestaan:

- Looponderdelen 5 000 m of langer;
- Technische onderdelen;
- Alle wedstrijden met specifieke toestemming van Atletiekunie.
- (Ook de CD-junioren)

Dus ook records worden erkend.

Art. 163 De wedstrijd

Nieuwe bepaling overgangslijn

(o.a. 800 m, 4 x 200 m, 4 x 400 m, etc.):

- Kegeltjes op (vóór) overgangslijn nu verplicht;
- (Gele vlaggen aan buitenkant baan worden niet meer genoemd (maar zijn zeer informatief voor atleten en publiek).

Art. 166 Plaatsing, loting en overgangsregels

- Nieuwe overgangsregels
 - nu (meestal) ook tijdsnelsten naar finale.
- Nieuwe lotingen voor lanen (outdoor):
 - 4 tijdsnelsten loten laan 3, 4, 5 en 6;
 - tijd 5 en 6 loten voor laan 7 en 8;
 - tijd 7 en 8 loten voor laan 1 en 2.

Art. 169 Steeplechase (hindernisloop)

Aanpassing waterbak:

- De diepte van de waterbak mag teruggebracht worden van 0,70 m tot 0,50 m;
- De hoek van de schuine helling blijft gelijk.

Art. 170 Estafettes

- Iedere atleet die voor enig onderdeel van de wedstrijd is ingeschreven mag worden opgesteld in de estafetteploeg.
- Na een eerste ronde mogen daarna nog max. 2 wijzigingen worden doorgevoerd.

Art. 181 Algemene bepalingen verticale springonderdelen

Nieuwe regeling barrage springen:

Oud

- Beginnen op laagste hoogte waarop een der atleten heeft gefaald.

Nieuw

- Beginnen op hoogte die volgt op laatste hoogte die allen hebben gehaald.

Art. 183 Polsstokhoogspringen

De wedstrijd

- Als de polsstok correct in de insteekbak is geplaatst en daarna de mat raakt is dit GEEN fout.

De landingsmat

- Vanaf nu worden alleen nog (in geval van nieuwbouw/renovatie) landingsmatten goedgekeurd die voldoen aan de IAAF-eisen (6 x 8 m).

Art. 185.8 Plasticinehouder

Vanaf 01-01-2009 moet de plasticine zijn aangebracht conform de IAAF-regels

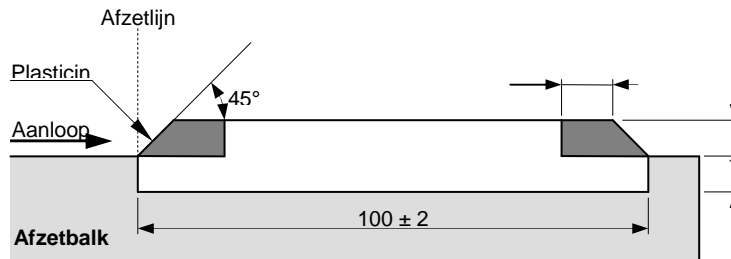

Fig. 10b Plasticinehouder (IAAF) (alle afmetingen in mm)

Art. 191 kogelslingeren

Art. 192 Kooi voor kogelslingeren

De wedstrijd

- Kop van de kogel raakt de grond: poging mag onderbroken worden.

De kooi

- Vanaf nu worden alleen nog (in geval van nieuwbouw/renovatie) kooien voor kogelslingeren goedgekeurd die voldoen aan de IAAF-eisen.

Art. 193 Speerwerpen

Denkbeeldige rechte lijn die op 4 m afstand van de afwerpboog loodrecht op de zijlijnen getrokken kan worden, aangeven met bijv. pylonen langs de zijkanten van de aanloop.

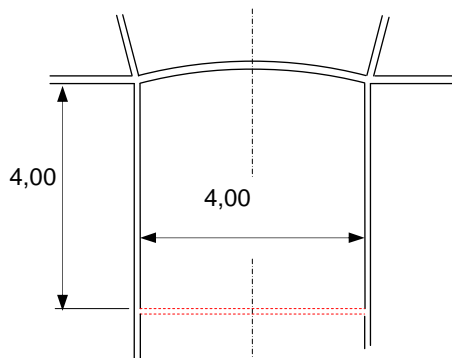

Art. 200 Meerkampen

Serie- en groepsindeling
(m.u.v. laatste onderdeel)

Oud

- Door loting.

Nieuw

- Op basis van beste prestatie per onderdeel.

Art. 260 Records

- Nederlandse records alleen nog voor atleten die (tijdens bijv. OS of WK) niet voor een ander land uitkomen.
- Records over afstanden t/m 400m (incl. 4 x 400 m) worden alleen erkend als gestart is met valse-startdetectie.
- Records bij wegwedstrijden waarbij tijd is geregistreerd met chips worden erkend.

Art. 300 e.v. Masters

Leeftijdsindeling

- M35

Hoog- en polsstokhoogspringen

- Atleten mogen mat raken, mits ze die niet gebruiken om af te zetten.

Art. 320 e.v. Junioren D en C

Speer MC

- Tot 1 januari 2009: 600 gram
- Na 1 januari 2009: 500 gram.

Art. 400 e.v. Competitiereglement

Alle deelnemende teams moeten een jurylid meesturen.

Commissie Wedstrijdreglement

Maart 2008